



Житомирський торговельно-економічний коледж

Київського НТЕУ

Кабінет захисту Вітчизни

Викладач Батеньков О.Л.



Розділ 4

ВОГНЕВА ПІДГОТОВКА

Розділ 4. Вогнева підготовка

Тема 4.6 Ручні осколкові гранати та поведження з ними, догляд і зберігання

Навчальні питання:

1. Призначення і бойові властивості гранат.
2. Поведження з гранатами.
3. Прийоми метання ручних осколкових гранат.

Ручні осколкові гранати

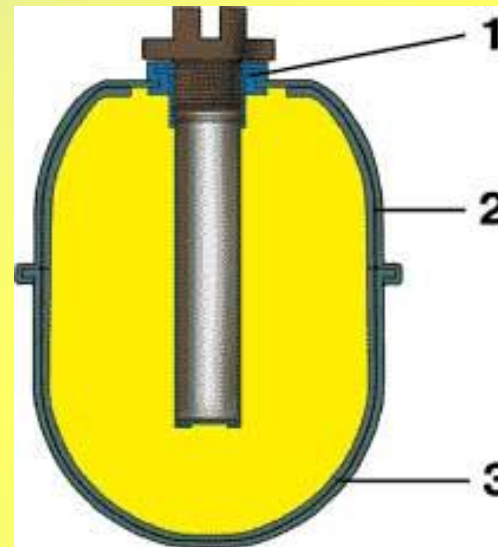

1 - трубка для запала с манжетой
2 - ковпак з вкладишем
3 - піддон с вкладишем

Тип гранати
Вага гранати
Вага розривного заряду
Тип запала
Час горіння сповільнювача
Радіус розльоту забійних осколків
Радіус ефективного ураження живої сили
Середня дальність кидка

Ф-1

оборонна
- 600 гр
- 60 гр
- УЗРГМ
- 3,2-4,2 сек
- 200 м
- 7 м
- 20-40 м

РГД-5

наступальна
- 310 гр
- 60 гр
- УЗРГМ
- 3,2-4,2 сек
- 25 м
- 5 м
- 30-45 м

Запал УЗРГМ

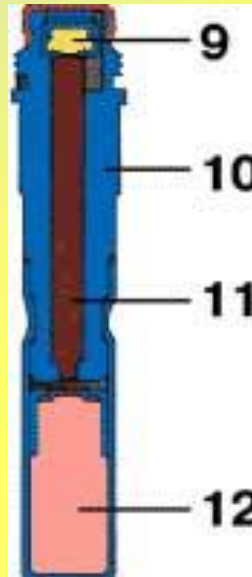
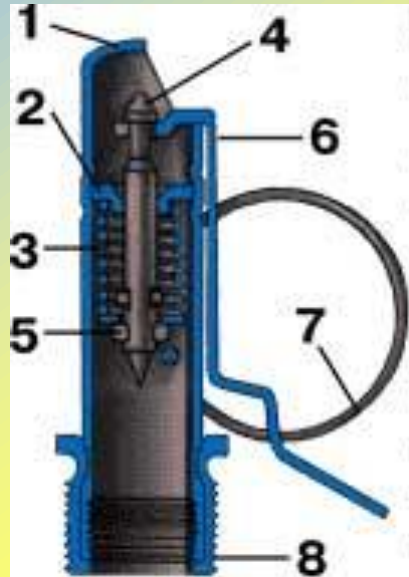

- 1 - трубка ударного механізму
- 2 - напрямна шайба
- 3 - бойова пружина
- 4 - ударник
- 5 - шайба ударника
- 6 - спусковий важіль
- 7 - запобіжна чека з кільцем
- 8 - сполучна втулка
- 9 - капсуль - запальник
- 10 - втулка сповільнювача
- 11 - сповільнювач
- 12 - капсуль - детонатор

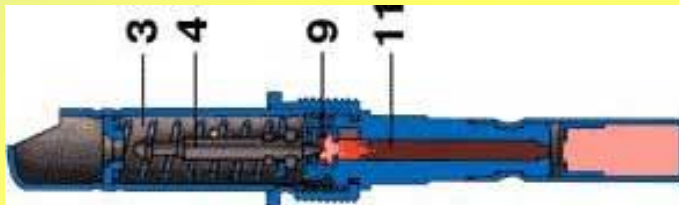

Чека висмикнута, граната кинута,
важіль відокремився, ударник наколов
капсуль - запальник

Порохової склад сповільнювача
прогорів, спрацьовує капсуль -
детонатор

Ручні осколкові гранати

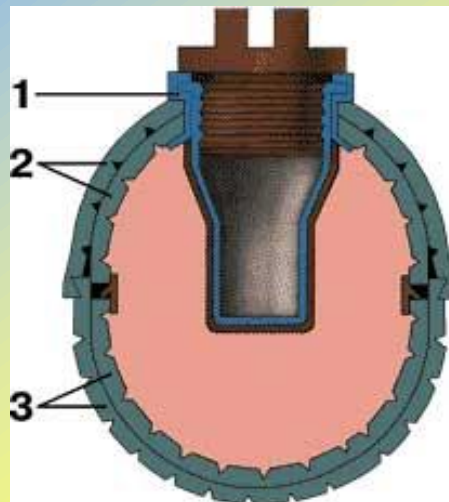

Тип гранати - Оборонна
Вага гранати - 530 гр
Вага розривного заряду - 92 гр
Тип запала - УДЗ
Час горіння сповільнювача - 3,3-4,3 сек
Радіус розльоту забійних осколків - 150 м
Радіус зони ефективного ураження живої сили - 12 м
Середня дальність кидка - 20-40 м

РГО

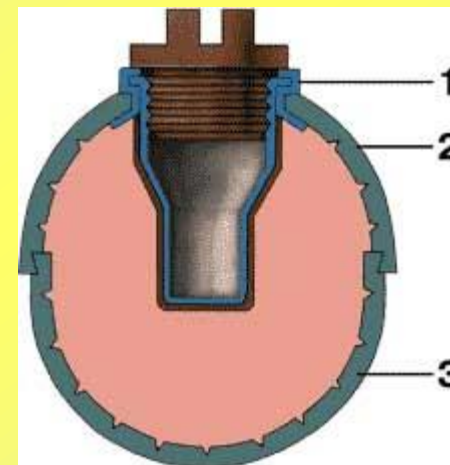

1 - трубка для запалу с манжетой
2 - верхня полу сфера
3 - нижня полу сфера

Тип гранати - Наступальна
Вага гранати - 310 гр
Вага розривного заряду - 114 гр
Тип запала - УДЗ
Час горіння сповільнювача - 3,3-4,3 сек
Радіус розльоту забійних осколків - 24 м
Радіус зони ефективного ураження живої сили - 8 м
Середня дальність кидка - 30-45 м

РГН

УДАРНО-ДИСТАНЦІЙНИЙ ЗАПАЛ УДЗ

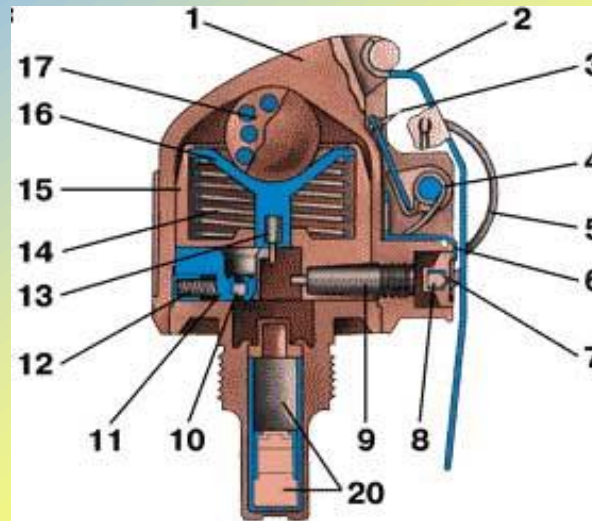

Накольно - запобіжний механізм

2 - спусковий важіль

3 - ударник з жалом

4 - бойова пружина

5 - кільце з чекою

6 - планка

7 - заглушка

8 - капсуль - запальник

Механізм дальнього зведення

9 - порохові запобіжники

10 - капсуль - запальник

11 - движок

12 - пружина

датчик цілі

13 - жало

14 - пружина

15 - гільза

16 - втулка

17 - вантаж

Механізм самоліквідатора

18 - сповільнювач

19 - капсуль - детонатор

детонаційний вузол

20 - капсуль - детонатор

Гранатна сумка

1

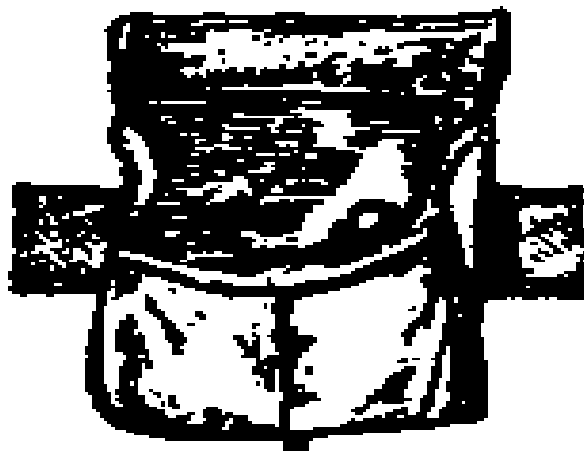

Поводження з гранатами, догляд і зберігання

Всі запаси гранат і запалів, крім тих, що носять, зберігають в заводській укупорці.

Гранати переносяться в гранатних сумках. Запали розміщуються в них окремо від гранат, при цьому кожний запал повинен бути загорнений в папір або чисту ганчірку.

Перед складанням в гранатну сумку і перед зарядженням гранати запали і підлягають огляду. При огляді потрібно звернути особливу увагу на те, щоб корпус не мав глибоких ям і не був заржавлений; трубка для запалу не була забруднена і не мала наскрізних пошкоджень; запал був чистим, не- заржавлений і не мав пом'ятостей; кінці запобіжної чеки були розведені і не мали тріщин на згинах.

Запали з тріщинами або з зеленим нальотом до застосування непридатні.

Оберігати гранати і запали від сильних поштовхів, ударів, вогню, бруду, вологи. Якщо вони були забруднені або мокрі, то при першій же можливості гранати обережно витирають і просушують на сонці або в теплому приміщенні, але не біля вогню. Просушувати гранати обов'язково під наглядом.

Заряджати гранату (вставляти запал) дозволяється тільки **перед її киданням.**

Розбирати бойові гранати і усувати в них несправності, переносити гранати без сумок (підвішеними за кільце запобіжної чеки), торкатись гранати, що не розірвалася, до кидання гранат РГН і РГО звільняти рукоятку і кидати їх з висмикнутим шплінтом **ЗАБОРОНЯЄТЬСЯ.**



Прийоми і правила метання ручних гранат

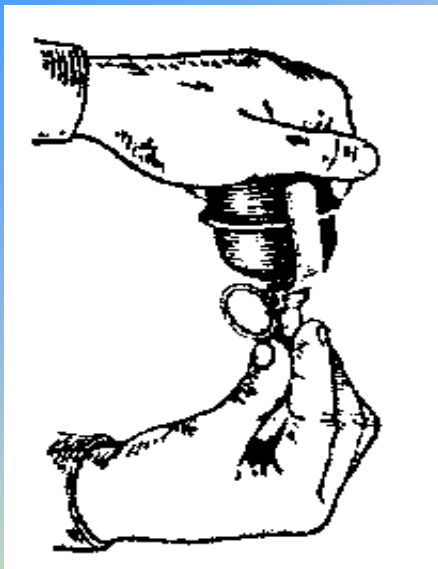

Вгвинчування запала

Кидання гранати складається з виконання таких прийомів: підготовка до кидання (заряджання гранати і прийняття положення для кидання) і кидання гранати.

Заряджання гранати проводиться по команді: “Підготувати гранати”, а в бою, крім того, і самостійно.

Для заряджання необхідно витягнути гранату з гранатної сумки, відкрити пробку з трубки корпусу гранати і вгвинтити запал. Граната готова до кидання.

Метання гранат проводити по команді “Гранатою - вогонь”, а в бою, крім того, і самостійно.

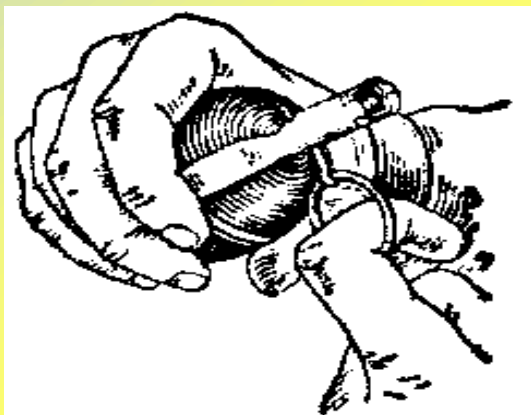

Висмикування запобіжної чеки

- Для метання гранати необхідно:
- ✓ взяти гранату в руку і пальцями щільно прижати спусковий важіль до корпусу гранати;
 - ✓ продовжуючи щільно прижимати спусковий важіль, другою рукою зжати (випрямити) кінці запобіжної чеки і за кільце пальцем висмикнути її з запалу;
 - ✓ розмахнутися і кинути гранату в ціль.

Після метання оборонної гранати сховатися.

Зброя при цьому повинна знаходитись в положенні, що забезпечує негайну підготовку до дії (в лівій руці, в положенні “На груди”, на бруствері в окопі).

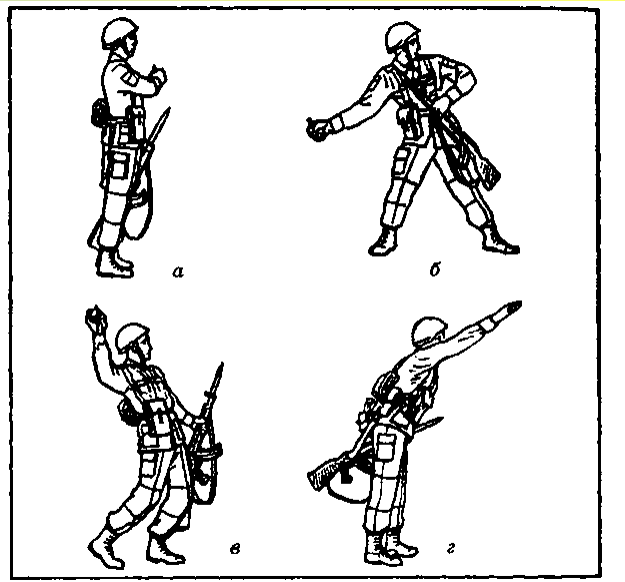

Мал. 70. Метання гранати з коліна

